

# Version 1.1.3 - AMU

## Dokumentoplysninger

### Gældende version og gyldighedsdato

Dato	Version	Gældende fra	Ændret af
01.02.2024	1.1.3	Den 1. maj 2024	Thomas Quaade

## Ændringshistorik

### Versioner og ændringer

Dato	Version	Emne	Ændring	Ændret af
01.02.2024	1.1.3	Præcisering af opsplittet kursus	Præcisering af indberetning af opsplittede kurser over Tabel 4.	ARA
27.11.2019	1.1.2	GodkendtSkole	Felt for godkendt skole i tabellen for FKB, mål og delmål tilføjet.	LS
	1.1.1	Undervisningsform	Tilføjet felt for undervisningsform. Feltet er identisk det tilsvarende felt til <a href="https://www.efteruddannelse.dk">efteruddannelse.dk</a>	LS
	1.1	Kviknr	Kviknummeret er ændret til den gældende standard for <a href="https://www.efteruddannelse.dk">EfterUddannelse.dk</a> , og feltet KvikDsnr er tilføjet.	LS
	1.1	Selvstuderende	Tilføjet felt for selvstuderende.	LS
	1.1	Resultatfelt	Resultatfeltet er opdelt i et felt for prøvebelagte kurser og et felt for ikke-prøvebelagte kurser. Antallet af tilladte værdier er udvidet.	LS
	1.1	Resultatfelt	Felttype ændret til heltal, 1 ciffer.	LS

## Indhold

- [Indledning](#)
- [Hvem skal indberette?](#)
- [Hvilke kursister skal indberetningen omfatte?](#)
- [Hvilke oplysninger skal indberettes?](#)
- [Hvad skal indberettes for hvert element?](#)
  - [Indberetningshoved](#)
  - [Person](#)
  - [Kursist](#)
  - [FKB, mål og delmål](#)
  - [Hold](#)

## Indledning

Dette dokument beskriver strukturen for de oplysninger, som institutioner, der er godkendt til AMU, skal indberette til STIL, Styrelsen for IT og Læring. STIL anvender oplysningerne til statistiske formål.

Indberetning af data fra institutionerne skal foretages via STIL's modtagestation. Modtagestationen er udviklet til, at der skal ske en "system til system"-udveksling. Det betyder i praksis, at institutionens studieadministrative system skal have funktioner til at eksportere data og varetage selve dataudvekslingen.

Indberetningen af AMU-aktiviteten skal ske mellem d. 15. og 20. i hvert kvartal (i månederne januar, april, august og oktober). Hvert kvartal indberettes alt aktivitet for de seneste fire kvartaler. Dvs. i 3. kv. indberettes alt aktivitet for 1.-3. kvartal samt aktiviteten for 4. kvartal året før.

Såfremt en institution skifter administrativt system eller fusionerer, skal dette meddeles til STIL.

I afsnit 2 og 3 gennemgås struktur og indhold i de oplysninger, der skal indberettes.

## Hvem skal indberette?

Alle institutioner både private og offentlige, som er godkendt til at udbyde AMU-kurser, skal sørge for at oplysninger beskrevet i dette dokument bliver indberettet, uanset om institutionen selv gennemfører undervisningen eller den bliver gennemført på en udlånt godkendelse. Den gennemførende institution skal indberette al AMU-aktivitet uanset hvilken skole, der har godkendelsen til at udbyde undervisningen.

Af systemmæssige årsager er det vigtigt, at der ved eventuel genindberetning eller forsøg på ny indberetning i den samme indberetningsperiode anvendes samme indberettende enhed.

Institutioner, der aktuelt anvender EASY-A som administrativt system, skal ikke indberette, til AMU-indberetningen til datavarehuset, men forsat anvende "B640 Indberetning til Danmarks Statistik, AMU".

Der findes to forskellige institutionsbegreber i indberetningen:

1. Godkendt institution: Institution, der er godkendt til at udbyde undervisning
2. Gennemførende institution: Institution, hvor kursisten undervises

Gennemførende institution er ansvarlig for at indberette til statistikindberetningen.

## Hvilke kursister skal indberetningen omfatte?

Indberetningen skal omfatte data om alle kursister, der har deltaget i et AMU-kursus i perioden (se desuden afsnit 3 nedenfor).

## Hvilke oplysninger skal indberettes?

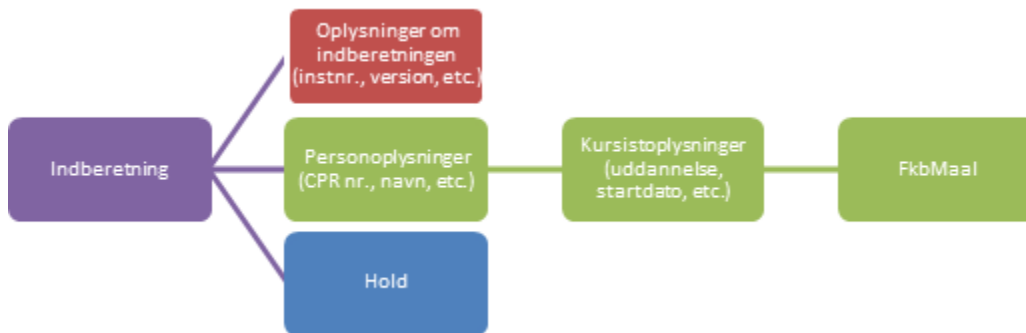

Figur 1. Skitse af indberetningsstruktur.

I figur 2 er det samlede XML Schema vist. Elementerne heri gennemgås i det efterfølgende afsnit 5, hvor udsnit af skemaet vises.

Indholdet beskrives i skemaform med følgende kolonner:

- **Felt:** Navn på felt der skal indberettes
- **Beskrivelse:** Uddybende beskrivelse af feltet
- **Felttype:** Typen af feltets indhold, fx tal, tekst, dato eller en mere specifik type
- **Lovlige værdier:** Udmelding af lovlige værdier, som må indberettes i feltet
- **Obligatorisk:** Er det obligatorisk at indberette det pågældende felt?
- **Nøglefelt:** Er der tale om et felt, der indgår i identifikation af en record?

Senere i dokumentet er der angivet en række krydsvalideringsregler.

Bemærk, at der findes to forskellige institutionsbegreber i indberetningen, jf. afsnit 2.

Figur 2. XML Schema.

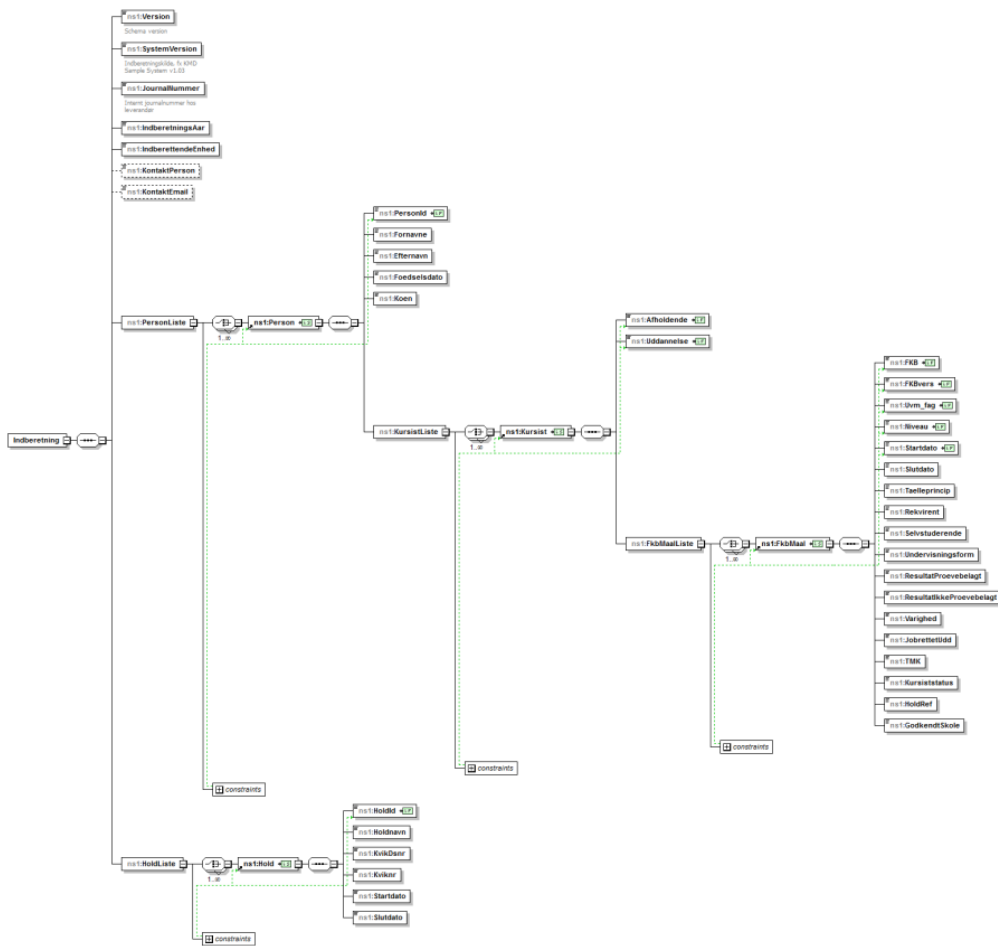

Hvad skal indberettes for hvert element?

Indberetningshoved

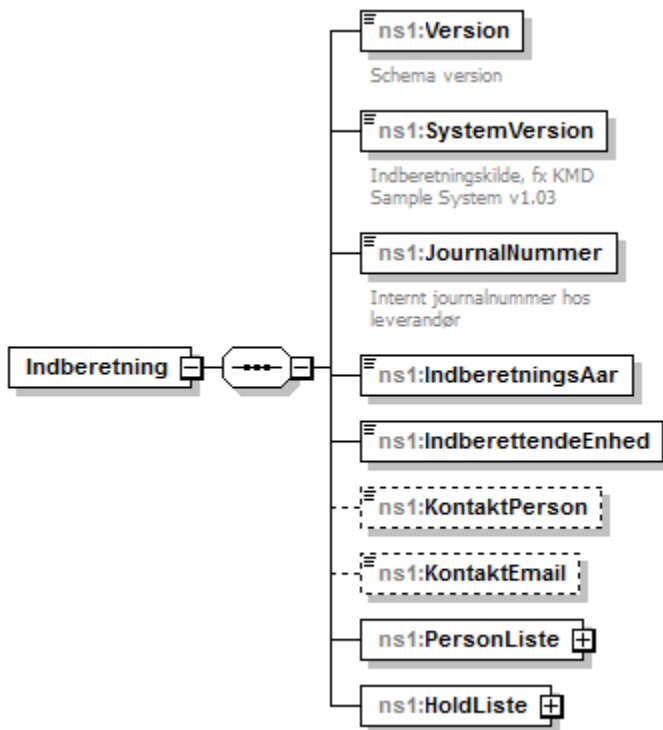

Tabel. 1 Indberetningshoved.

Felt	Beskrivelse	Felttype	Lovlige værdier	Obligatorisk	Nøglefelt
Version	Den version af XML- skemaet, som data forventes at overholde.	Tekst	1.0	Ja	Nej
SystemVersion	Navn og versionsnummer på det administrative system, der har eksporteret data.	Tekst, 256 tegn		Nej	Nej
JournalNummer	Leverandørfelt til internt brug, hvor der kan noteres evt. journalnummer på den enkelte indberetning.	Tekst, 256 tegn		Nej	Nej
Indberettende Enhed	Institutionens nummer til den enhed (institution), der foretager indberetningen, jf. afsnit 2.	Tal,6 tegn	Institutioner oprettet som brugere i systemet.	Ja	Ja
Indberetningsperiode	År og kvartal for indberetningen	Tal,6 tegn		Ja	Nej
KontaktEmail	Mailadresse på kontaktperson ift. indberetningen.	Tekst, 100 tegn		Ja	Nej
KontaktPerson	Kontaktpersonens navn	Tekst, 100 tegn		Ja	Nej

## Person

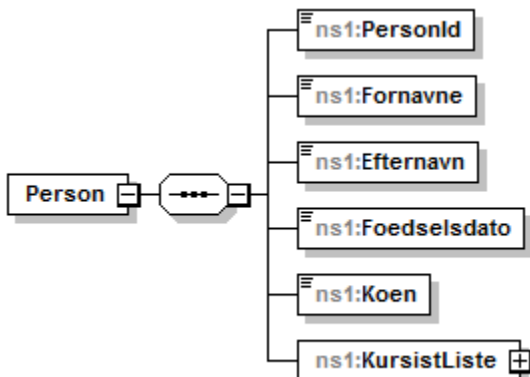

Alle personer, herunder også ansøgere og selvstuderende, som indberetningen omfatter, skal optræde i persontabellen.

**Tabel 2. Person.**

Felt	Beskrivelse	Felt-type	Lovlige værdier	Obligatorisk	Nøglefelt
Personid	Angiver cpr-nummer eller anden tilsvarende entydig identifikation på personen.	Tal, 10 tegn		Ja	Ja
Fornavne	Personens fornavn og mellemnavne. Hvis kursisten skifter for-/ mellemnavne, anvendes kun seneste anvendte for-/ mellemnavne. Ved adressebeskyttelse benyttes fornavnet <Beskyttet>. Ukendt fornavn markeres med <Ukendt>.	Tekst, 100 tegn		Ja	Nej
Efternavn	Personens efternavn(e). Hvis kursisten skifter efternavn(e), anvendes kun senest anvendte efternavn(e). Ved adressebeskyttelse benyttes efternavnet. Ukendt efternavn markeres med <Ukendt>.	Tekst, 100 tegn		Ja	Nej
Fødselsdato	Personens fødselsdato.	Dato	Før indberetnings kvartalet.	Ja	Nej
Køen	Personens køn.	Tekst, 1 tegn	Mand: 1 Kvinde: 2 Uoplyst: 0	Ja	Nej

## Kursist

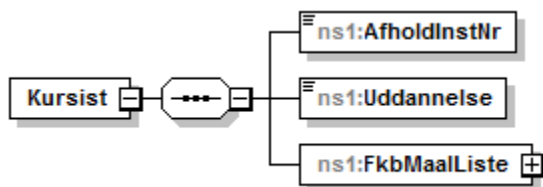

En kursist defineres som en person på et kursus på en afholdende institution.

En kursist indgår kun én gang i den enkelte indberetning. En kursist behandles således som to forskellige kursister, hvis personen skifter uddannelsesinstitution.

**Tabel 3. Kursist**

Felt	Beskrivelse	Felt-type	Lovlige værdier	Obligatorisk	Nøglefelt
Afholdende	Afholdende institution (ds_afdeling) dvs. den afdeling der har gennemført undervisningen	Tal,6 tegn	Institution angivet i Institutionsregistret.	Ja	Ja
Uddannelse	Identifikation af uddannelsen AMU (2411)/ÅEU	Uddannelsesstype	AMU	Ja	Ja

## FKB, mål og delmål

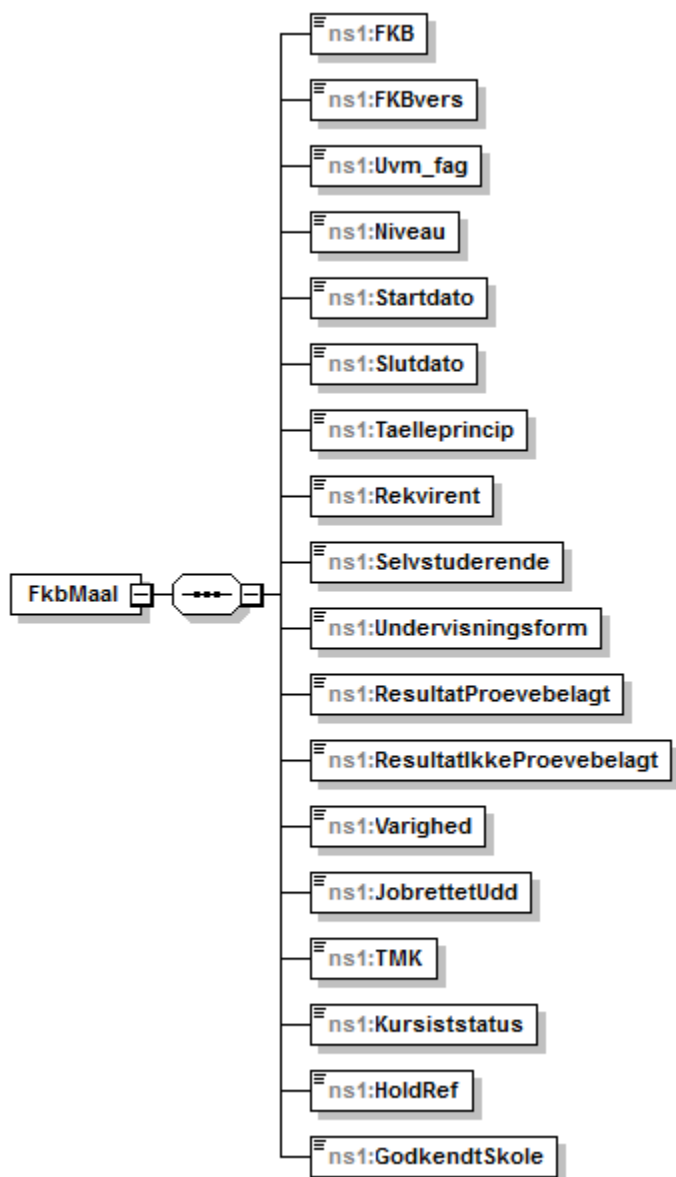

Der skal kun indberettes mål og delmål for kursister, som afslutter et mål/delmål i perioden.

En kursists deltagelse i et kursus (plankursus, splitkursus eller sammenhængende forløb for flygtninge og indvandrere) indberettes som én kursusdeltagelse, uanset om kurset afvikles på flere kursusdage/i flere tidsperioder, hvis de enkelte kursusdele er på samme fagnummer og niveau.

Hvis deltagerens kursusdeltagelse er opdelt i flere dele, skal oplysningerne sammenfattes i én kursusdeltagelse med en startdato for den første del, slutdato for sidste del, resultat i forbindelse med kurset (prøvebelagt/ikke-prøvebelagt) og med øvrige oplysninger tilknyttet.

**Tabel 4. FKB, mål og delmål**

Felt	Beskrivelse	Felt-type	Lovlige værdier	Obligatorisk	Nøglefelt
FKB	Fælleskompetencebeskrivelse	Tekst, 4 tegn	Udmeldes centralt	Ja	Ja
FKBvers	Version for fælleskompetencebeskrivelse	Tekst, 4 tegn	Udmeldes centralt	Ja	Ja
Uvm_fag	AMU-mål (UVM fagkode)	Tekst, 5 tegn	Udmeldes centralt	Ja	Ja
Niveau	Niveau på AMU-målet ("-" = amu-mål. "a" "b" etc. = delmål.)	Tekst, 1 tegn	Udmeldes centralt	Ja	Ja

Startdato	Startdato på mål eller delmål for kursisten	Dato	Startdato ikke før fire år før slutdato i dette indberetningskvartal. Startdato altid før slutdato.	Ja	Ja
Slutdato	Slutdato på mål eller delmål for kursisten	Dato	Slutdato kun i indberetningskvartalet eller de foregående 3 kvartaler.	Ja	Nej
Taelleprincip	1: Plan-kurser 2: Splitkurser 3: Åbent værksted 4: Flygtninge/indvandre (SFI særligt tilrettelagt forløb for flygtninge/indvandre)			Ja	Nej
Rekvirent	Rekvirent (finansierende myndighed)	Tekst, 4 tegn	Udmeldes centralt	Ja	Nej
Selvstuderende	Er prøvedeltageren selvstuderende Ja: 1 Nej: 0	Tekst, 1 tegn		Ja	Nej
Undervisningsform	Aftenundervisning Fjernundervisning Weekendundervisning Dagundervisning På fremmedsprog	Tekst, 20 tegn	Udmeldes centralt	Ja	
ResultatProvebelagt	1: Bevis opnået ved bestået prøve 2: Bevis opnået ved dispensation fra prøvedeltagelse 3: Bevis opnået ved individuel kompetencevurdering 4: Bevis ikke opnået på grund af ikke-bestået prøve 5: Bevis ikke opnået på grund af afbrud eller udeblivelse 6: Dispensation fra prøvedeltagelse uden bevisopnåelse 9: Ej relevant	Heltal 1 ciffer	"Ej relevant anvendes", hvis kurset/mål/delmålet ikke er prøvebelagt	Ja	Nej
ResultatIkkeProvebelagt	1: Bevis opnået 2: Bevis opnået på baggrund af individuel kompetencevurdering 3: Bevis ikke opnået på grund af manglende målopfyldning 4: Bevis ikke opnået på grund af afbrud 9: Ej relevant	Heltal 1 ciffer	"Ej relevant" anvendes, hvis kurset/mål/delmålet er prøvebelagt	Ja	Nej
Varighed	Varighed i dage	Tal med en decimal		Ja	Nej
JobrettetUdd	6 ugers jobrettet uddannelse	Tekst 1 tegn	J/N	Ja	Nej
TMK	Tilskudsmærkecombination	Tekst, 5 tegn	Udmeldes centralt	Ja	Nej
Kursiststatus	1: Beskæftiget 2: Ledig dagpengeberet. på 6 ugers selvvalgt uddannelse 4: Uddannelse på individuel handlingsplan fra AF 6: Kontanthjælpsmodtager m.fl. 7: Særlige grupper	Tekst, 4 tegn		Ja	Nej
HoldRef	Fremmed nøgle der refererer til hold	Tekst, 50 tegn		Ja	Nej
GodkendtSkole	Institutionsnummer for den institution, der er godkendt til at udbyde undervisningen	Tal,6 tegn	Institutioner oprettet som brugere i systemet.	Ja	Nej

Hold

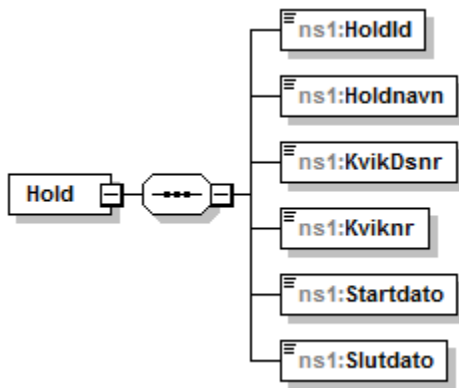

Et hold er en gruppe personer, der er fælles om en (undervisnings-)aktivitet (ét fag).

**Tabel 5. Hold**

Felt	Beskrivelse	Felt-type	Lovlige værdier	Obligatorisk	Nøglefelt
HoldId	Fast og entydig identifikation af holdet	Tekst, 50 tegn		Ja	Ja
Hold navn	Fri betegnelse som skolen kender enheden på, fx det der angives på skema.	Tekst, 100 tegn		Ja	Nej
KvikDs nr	Institutionsnummer	Tal, 6 tegn		Ja	
Kviknr	Kviknr fra <a href="http://EfterUddannelse.dk">EfterUddannelse.dk</a> . på formen KvikDs nr + 8-tegn.	Tekst, 14 tegn		Ja	
Start dato	Startdato for holdet	Dato	Startdato ikke før fire år før indberetningsåret. Startdato altid lig med eller før slutdato.	Ja	Nej
Slutdato	Slutdato for holdet	Dato	Slutdato altid lig med eller efter startdato.	Ja	Nej